

## Czujki magnetyczne serii SD

firmy SUNWAVE (importer – ACEE Europe, dystrybutor – Janex International)



Seria SD czujek magnetycznych firmy ACEE oparta jest na nowoczesnych japońskich przełącznikach kontaktronowych OKI. Czujki magnetyczne są oferowane w kolorze białym, brązowym i szarym, z zestykami o formie 1A (SPST), 1B (SPST) i 1C (SPDT). Jako opcja oferowane są również wersje 4-przewodowe, z dodatkową pętlą anty-sabotażową.

Obudowy wykonano z polimerów z dodatkami stabilizującymi wpływ promieniowania UV. Czujki do zastosowań zewnętrznych zostały wykonane ze stopów lekkich, z uzbrojonym stalowym kablem.

W fabrykach ACEE wdrożono system zarządzania jakością ISO9001. Czujki posiadają atesty zgodności UL i CE.

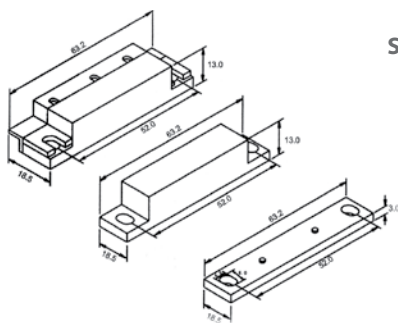

### SD6541 – do zastosowań profesjonalnych

- Montaż powierzchniowy
- Zasięg 25 mm (minimalny)
- Z podkładką na metalowe podłoże i osłonką
- Wkręty mocujące w komplecie
- Napięcie znamionowe (maks.) 28 V
- Obciążalność styków 1,0 A

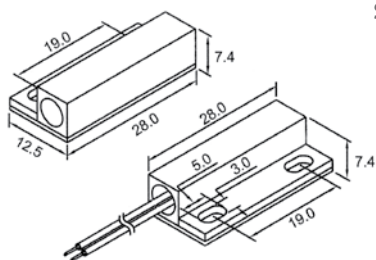

### SD8561 – do zastosowań profesjonalnych

- Montaż powierzchniowy
- Zasięg 30 mm (minimalny)
- Wieczna samoprzylepna taśma 3M
- Wkręty mocujące w komplecie
- Napięcie znamionowe (maks.) 28 V
- Obciążalność styków 1,0 A

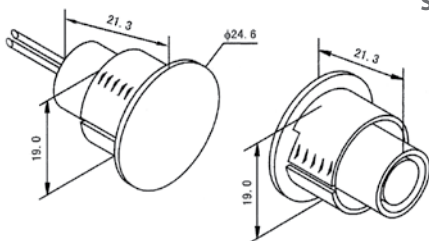

### SD70 – do zastosowań profesjonalnych

- Wpuszczane, do drzwi metalowych
- Zasięg 25 mm (minimalny)
- Z podkładką na metalowe podłoże i osłonką
- Wysokiej jakości ALNICO 5 magnes
- Napięcie znamionowe (maks.) 28 V
- Obciążalność styków 0,5 A

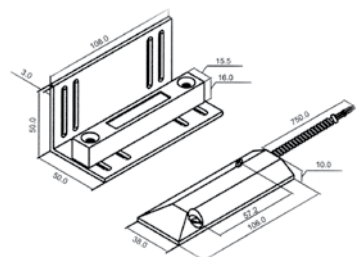

### SD6023 – do zastosowań profesjonalnych

- Na drzwi zewnętrzne garażowe, uzbrojony
- Zasięg 50 mm (minimalny)
- Uniwersalny uchwyt oferowany jako opcja
- Wkręty mocujące w komplecie
- Uzbrojony stalowy kabel
- Napięcie znamionowe (maks.) 28 V
- Obciążalność styków 0,5 A